



Сборка окантовочных деталей дверных проемов

- 96-1 Верхняя окантовка правого дверного проема
- 96-2 Окантовка порога правой двери
- 96-3 Верхняя окантовка левого дверного проема
- 96-4 Окантовка порога левой двери
- 96-5 Винты 2,3х3 мм (MD13)
- 96-A Крепление правой петли (R)
- 96-B Крепление левой петли (L)

Новые крепления петель

В настоящем выпуске вы получили два новых крепления петель (96-A и 96-B), которые заменяют те, что прилагались к выпускам 10 (10-4) и 14 (14-4). Чтобы собрать новые крепления, вам необходимо разобрать предыдущие, следуя шагам соответствующих разделов в обратном порядке.

ДЕТАЛИ К ВЫПУСКУ 96

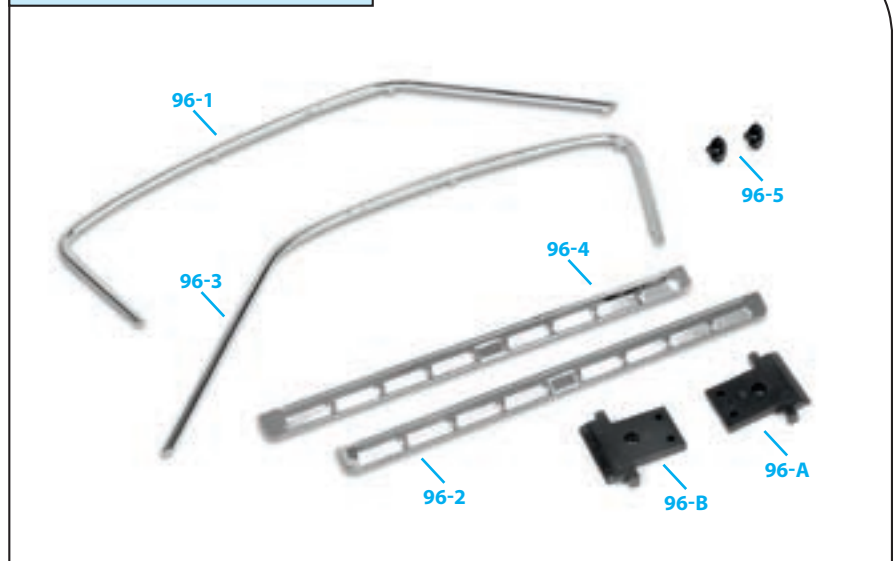

ИНСТРУКЦИЯ ПО СБОРКЕ

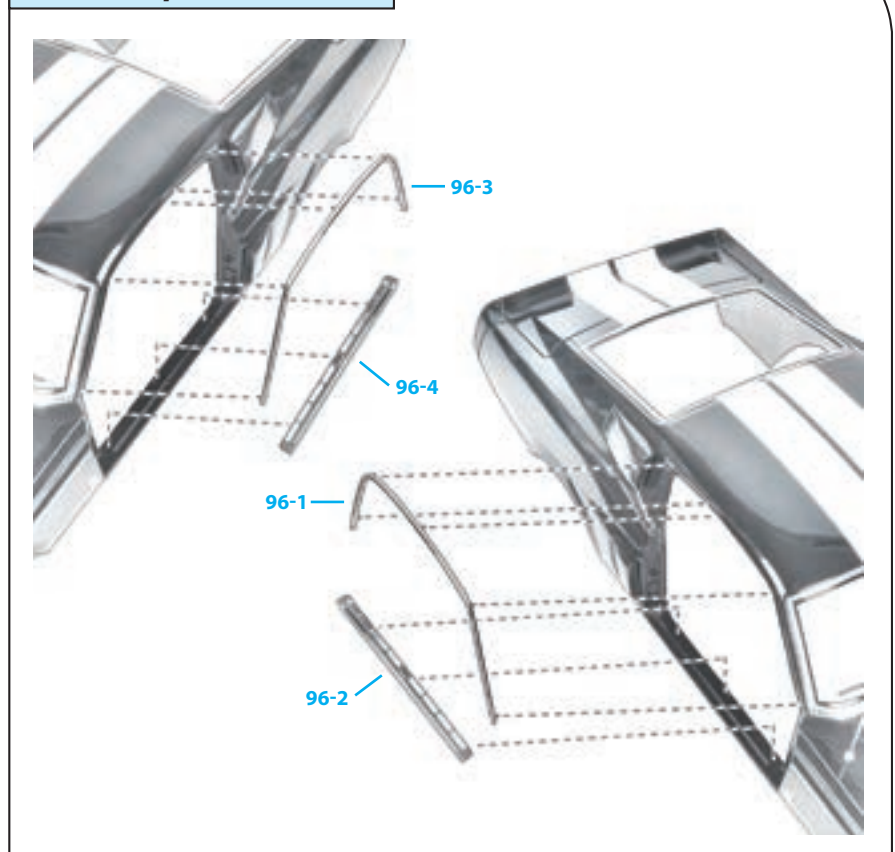

ПРИМЕЧАНИЕ: представленные на фото детали могут незначительно отличаться от деталей, полученных с этим выпуском.



Шаг 96-A

Перед началом сборки обратите внимание на выступы на верхней окантовке правого дверного проема (96-1). Эти элементы служат для крепежа детали к дверному проему.



Шаг 96-B

Положите корпус автомобиля на рабочую поверхность и вставьте выступы верхней окантовки правого дверного проема в отверстия в корпусе, обозначенные стрелками.



Шаг 96-C

Надавите на все выступы, имеющиеся на окантовке, чтобы она плотно вошла в кузов.



Шаг 96-D

Затем возьмите окантовку порога правой двери (96-2) и расположите ее, как показано на фото, изогнутой стороной к внутренней части автомобиля. Как и окантовка верхней части дверного проема, эта деталь также имеет несколько выступов, которые позволят вам закрепить ее на кузове автомобиля.



Шаг 96-E

Надавите на выступы на окантовке порога двери, пока она не встанет на свое место с характерным щелчком.

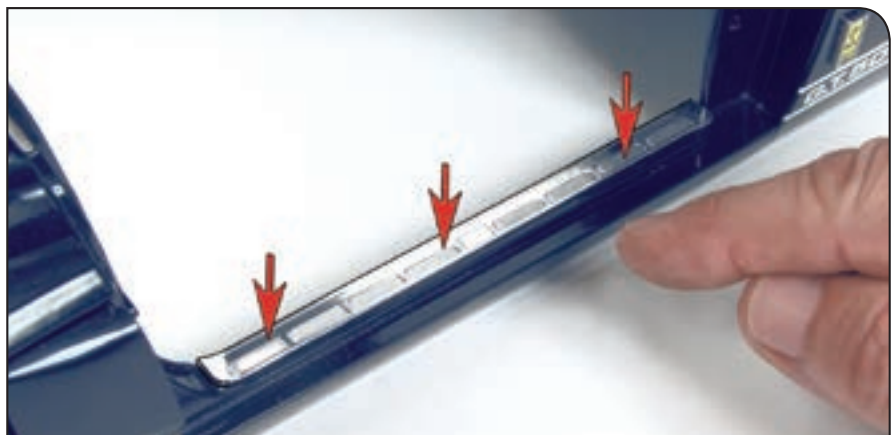

Шаг 96-F

Выполните те же действия, чтобы поместить с другой стороны верхнюю окантовку левого дверного проема (96-3) и окантовку порога левой двери (96-4).



Шаг 96-С

Вот так выглядит кузов после установки окантовок дверных проемов. Сохраните винты (96-5), они понадобятся вам при дальнейшей сборке.



КОНЕЧНЫЙ РЕЗУЛЬТАТ

Вид на окантовку левого дверного проема в уже собранной модели.

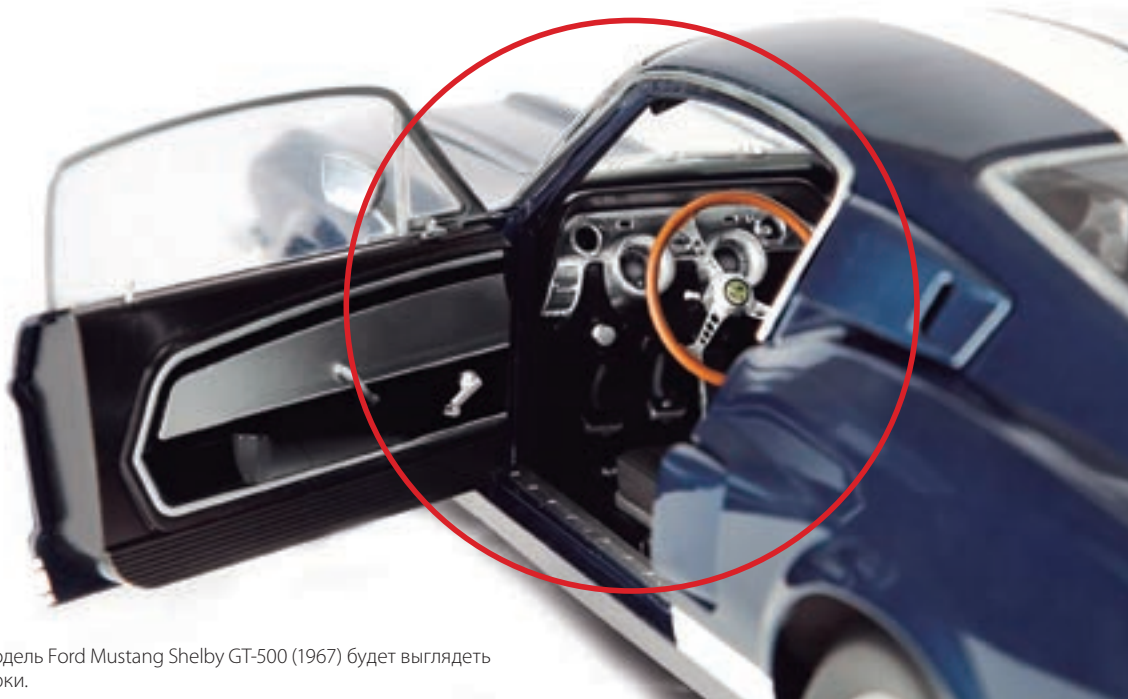

Так ваша модель Ford Mustang Shelby GT-500 (1967) будет выглядеть после сборки.